

VT Cutting and Drilling Jig

Instructions for Use

941256

EN	Instructions for Use	3
FR	Instructions D'Utilisation	6
DE	Gebrauchsanweisung	9
IT	Istruzioni per L'Uso	12
ES	Instrucciones de Uso	15

Blatchford:

Instructions for Use

941256 Cutting & Drill jig for fitting VT to an Elite Blade

These instructions are for use by a suitably qualified practitioner or technician. Use appropriate Health and Safety equipment at all times including extraction facilities.

For an existing Elite Blade user:

If fitting the VT to an existing Elite Blade that has been fitted with the Shifting Male Pyramid option the build height is the same (These instructions also apply to the Female Pyramid VTF version).

Swap the top housing for the VT using the same holes. Ensure that the screws are torque tightened correctly to 25Nm and that Loctite 243 is used on the threads.

Contents of VT Cutting and Drill Jig kit:

- Cutting and Drill Jig Clamp Frame, screws and washers
- Socket Screw Key 3.0
- Socket Screw Key 5.0
- Twist Drill 8.1mm Diameter

Cutting and Drill Jig components:

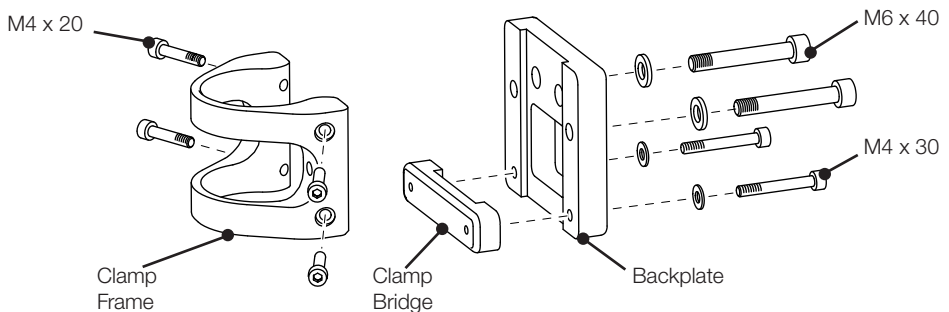

Procedure for using the Cutting & Drill jig to fit VT to an Elite Blade

Male Pyramid (VTM) version shown.
These instructions also apply to the
Female Pyramid (VTF) version.

- 1 Measure and cut the Elite Blade to approximate length allowing 10-15mm longer for final fitting.
Remove the 4 blanking screws in the VT and retain.
Attach the Cutting Jig Clamp Frame to the VT using 4, M4 x 20 screws.



3

- 2 Loose fit the Backplate to the Clamp Frame using the 2, M6 x 40 bolts and washers.
Loose fit the Clamp Bridge to the Backplate using 2 M4 x 30 screws and washers.



- 3 Fit the VT & Cutting Jig onto the Elite Blade and torque tighten the 4 Clamp screws to 10Nm



3
10Nm

5
10Nm

- 4 Adjust the height position of the VT to suit the user, ensure the Clamp screws are torque tightened to 10Nm after adjustment. Confirm length with a short walking trial within the fitting room only.

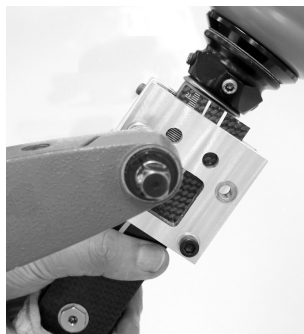

3
10Nm

5
10Nm

- 5** Release the VT/Clamp Frame from the Elite Blade by undoing the 2 M6 Frame Clamp screws (**NOT** the 2 Clamp Bridge screws).

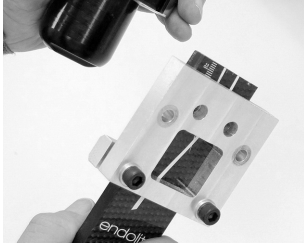

- 6** Saw the Blade to the set length using the Backplate as a guide.

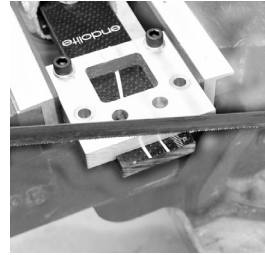

- 7** Drill 2, 8.1mm holes in the Elite Blade for the fixing bolts with the drill bit provided using the top most holes in the Backplate as a guide. Deburr end of Blade.

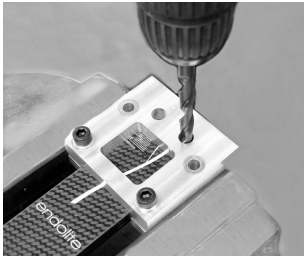

- 8** Undo the screws and remove the Backplate and Clamp Bridge from the Elite Blade. Deburr the end of the Blade with a file.

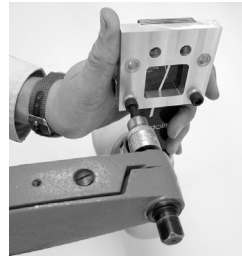

- 9** Remove the Cutting Jig from the VT. Refit the small blanking screws to the VT.



- 10** Attach the VT to the Elite Blade with the screws provided with the VT and using Loctite 243 torque tighten the screws to 25Nm.



4
25Nm

Instructions d'utilisation

941256 Gabarit de perçage et de découpe pour installation de l'option Amortisseur VT sur un Elite Blade

Ces instructions sont à l'attention de l'orthoprothésiste.

Toujours utiliser un équipement de protection adapté. Travailler dans un environnement ventilé.

Pour un patient déjà équipé d'un Elite Blade :

Si vous installez l'amortisseur sur une Elite Blade déjà équipé de l'option pyramide mâle proximale, l'encombrement est le même (Ces instructions sont applicables également à la version avec pyramide femelle (VTF). Remplacez le corps supérieur par le VT en utilisant les mêmes trous. Veillez à ce que les vis soient correctement serrées, selon le couple indiqué de 25 Nm et que de la Loctite 243 soit appliquée sur les filets.

Contenu du kit du gabarit de perçage et de découpe :

- Corps du dispositif de coupe et de perçage, vis, rondelles
- Vis pointeau clé de 3
- Vis pointeau clé de 5
- Foret hélicoïdal de diamètre 8,1 mm

Composants du gabarit de perçage et de découpe :

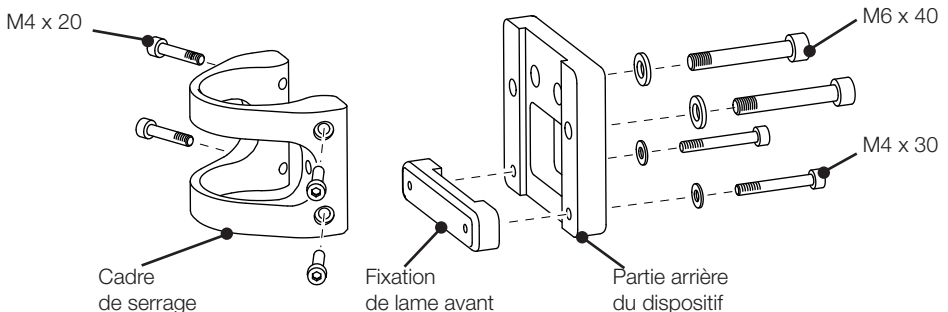

Procédure d'utilisation du gabarit de perçage et de découpe pour poser un VT sur un Elite Blade

Modèle présenté en version pyramide mâle (VTM). Ces instructions sont applicables également à la version avec pyramide femelle (VTF).

- 1** Mesurez et découpez l'Elite Blade sur une longueur approximative, autorisant environ 10 à 15 mm de plus que nécessaire pour la pose finale.
Retirez les 4 vis d'obturation du VT et mettez-les de côté.
Fixez le cadre de serrage du gabarit de découpe au VTM à l'aide des 4 vis M4 x 20.



3

- 2** Installez sans la serrer la partie arrière du dispositif sur le cadre de serrage avec les boulons et rondelles 2x M6x40.
Installez sans serrer aussi la fixation avant de lame 2x M4 x 30.

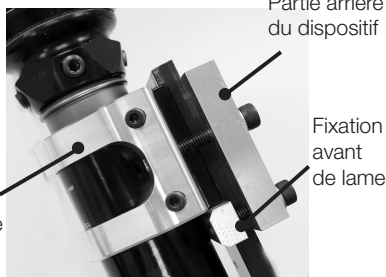

- 3** Installez le VT équipé du gabarit de découpe sur l'Elite Blade et serrez les 4 vis au couple de 10Nm.

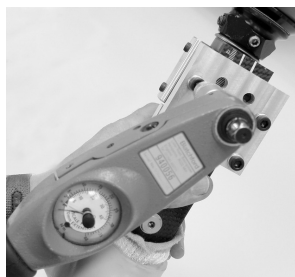

3
10Nm

5
10Nm

- 4** Ajustez la position en hauteur du VT pour l'adapter à l'utilisateur et s'assurer que les vis de serrage ont toujours un couple de 10Nm après ce réglage. Confirmez la longueur après une petite marche en salle d'essayage.



3
10Nm

5
10Nm

- 5** Retirez le cadre de serrage/VT de l'Elite Blade en desserrant les 2 vis M6 de serrage du cadre (PAS les deux vis de "serrage avant de lame").



- 6** Coupez la lame à la longueur définie; la partie arrière du dispositif servant de guide.



- 7** Forez deux trous de 8,1 mm (foret fourni) dans l'Elite Blade, pour les boulons, en employant les guides les plus en haut du dispositif. Ébavurez l'extrémité de la lame.

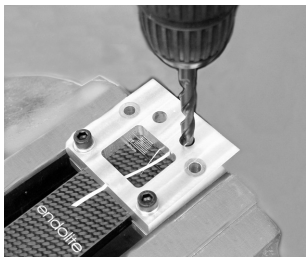

- 8** Dévissez les vis et retirez le reste du dispositif de l'Elite Blade. Ébavurez l'extrémité de la lame avec une lime.

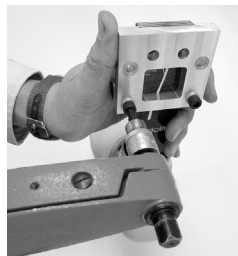

- 9** Retirez le gabarit de serrage du VT. Installez à nouveau les petites vis et d'obturation sur le corps du VT.



- 10** Fixez le VT à l'Elite Blade à l'aide des vis fournies et de la Loctite 243. Serrez les vis au couple de 25Nm.



Gebrauchsanweisung

941256 Schneide- & Bohr-Hilfe für die Befestigung des VT an einen Elite Blade

Diese Anweisungen sind für den Gebrauch durch entsprechend qualifiziertes Fachpersonal vorgesehen.

Verwenden Sie immer geeignete Ausrüstung zum Schutz Ihrer Gesundheit und Sicherheit, inklusive Absauggeräte.

Bei einem vorhandenen Elite Blade Anwender:

Falls das Befestigendes VT an einen vorhandenen Elite Blade der mit dem Pyramidenadapter 239017 angepasst wurde ist die Bauhöhe gleich (Diese Anweisungen gelten auch für den VT mit Pyramidenaufnahme). Wechseln Sie das obere Gehäuse gegen den VT, und benutzen Sie vorhandenen Bohrungen. Stellen Sie sicher, dass die Schrauben mit einem Drehmoment von 25Nm angezogen werden, und dass Loctite 243 auf dem Gewinde benutzt wird.

Inhalt des VT Schneide- und Bohr-Hilfeset:

- Schneide- und Bohr-Hilfe-Klemmrahmen, Schrauben und Unterlegscheiben
- Inbusschlüsselschrauben 3.0
- Inbusschraubenschlüssel 5.0
- Bohrer 8.1mm

Schneide- und Bohr-Hilfe Komponenten:

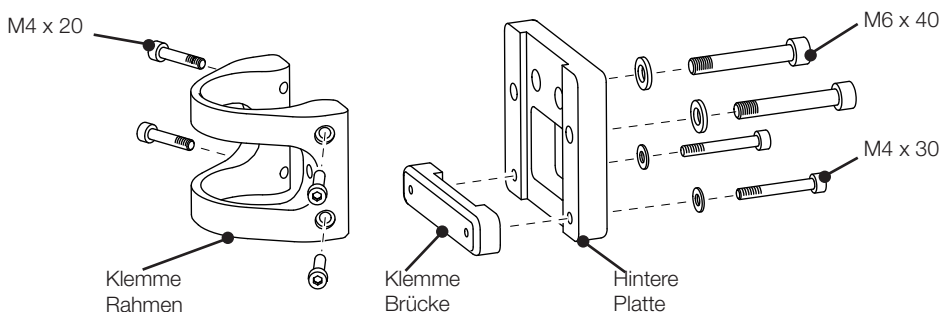

Verwendung der Schneide- und Bohr-Hilfe um den VT an den Elite Blade zu befestigen.

VT mit Pyramide abgebildet.
Diese Anweisungen gelten auch für den VT mit Pyramidenaufnahme.

- 1** Messen und schneiden Sie den Elite Blade ca. 10-15mm länger um die endgültige Anpassung zu ermöglichen. Entfernen Sie 4x Abdeckschrauben am VT. Befestigen Sie den Schneide- Hilfe- Klemmrahmen an dem VT unter Verwendung der vier M4 x 20 Schrauben.



3

- 2** Lösen und befestigen Sie die hintere Platte an den Klemmrahmen unter Verwendung der 2x M6x 40 Schrauben und Unterlegscheiben. Lösen und befestigen Sie die Klemmbrücke an die hintere Platte unter Verwendung der 2x M4 x 30 Schrauben und Unterlegscheiben.



- 3** Befestigen Sie den VT und die Schneide-Hilfe an dem Elite Blade, und ziehen Sie die 4 Klemmschrauben mit einem Drehmoment von 10Nm an.

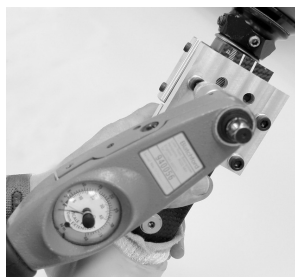

3
10Nm

5
10Nm

- 4** Passen Sie die Höhe des VT an den Anwender an, und stellen Sie sicher dass die Klemmschrauben nach der Anpassung mit einem Drehmoment von 10 Nm angezogen wurden. Überprüfen Sie die Länge mit einem kurzen Lauf innerhalb der Umkleidekabine/ Werkstatt.

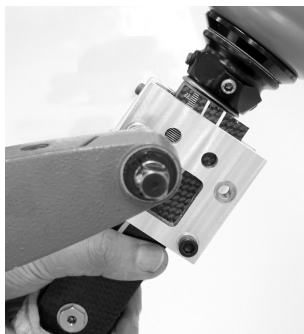

3
10Nm

5
10Nm

5

Lösen Sie VT/Klemmrahmen vom Elite Blade durch Lösen der 2x M6 Rahmenklemmschrauben (NICHT die 2x Lemmbrückenschrauben).

**6**

Sägen Sie den Blade auf die eingestellte Länge unter Verwendung der hinteren Platte als Führung.

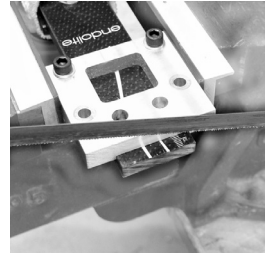
**7**

Bohren Sie mit Hilfe des beigelegten Bohrer 2x 8.1mm Löcher in den Elite Blade für die Befestigungs-schrauben . Benutzen Sie dabei die beiden Löcher der hinteren Platte . Beschleifen Sie das obere Ende des Elite Blades.

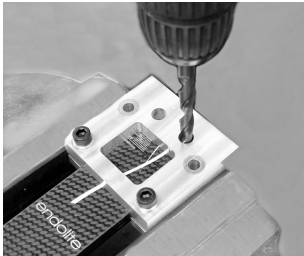
**8**

Lösen Sie die Schrauben und entfernen Sie die hintere Platte und die Klemmbrücke vom Elite Blade. Bearbeiten Sie das Ende des Blades mit einer Feile.

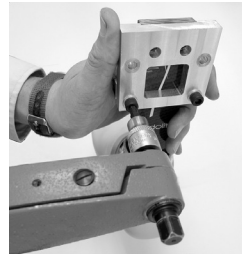
**9**

Entfernen Sie die Schneide-Hilfe vom VT. Schrauben Sie die kleinen Abdeckschrauben in den VT hinein.

**10**

Befestigen Sie den VT mit den beigelegten Schrauben am Elite Blade. Ziehen Sie diese unter Verwendung von Loctite 243 mit einem Drehmoment von 25 Nm an.



Istruzioni per l'uso

941256 Staffa per il montaggio del VT su un Elite Blade

Le presenti istruzioni sono destinate all'uso esclusivamente da parte di medico o tecnico qualificato.

Utilizzare sempre i dispositivi per salute e sicurezza appropriati come anche i dispositivi di estrazione.

Per paziente che utilizza Elite Blade:

Se il VT viene montato su un Elite Blade con attacco prossimale a piramide scorrevole, l'ingombro verticale è lo stesso. Queste istruzioni si applicano anche alla versione con Piramide Femmina (VTF). Invertire l'alloggiamento superiore per VT utilizzando gli stessi fori. Accertarsi che le viti siano serrate correttamente al valore di coppia 25Nm e che sulla filettatura sia stato utilizzato il prodotto Loctite 243.

Contenuto del kit:

- Struttura di serraggio per sagoma di taglio e foratura, viti e rondelle
- Chiave a brugola 3,0
- Chiave a brugola 5,0
- Trapano con punta diametro 8,1mm

Componenti sagoma di taglio e foratura:

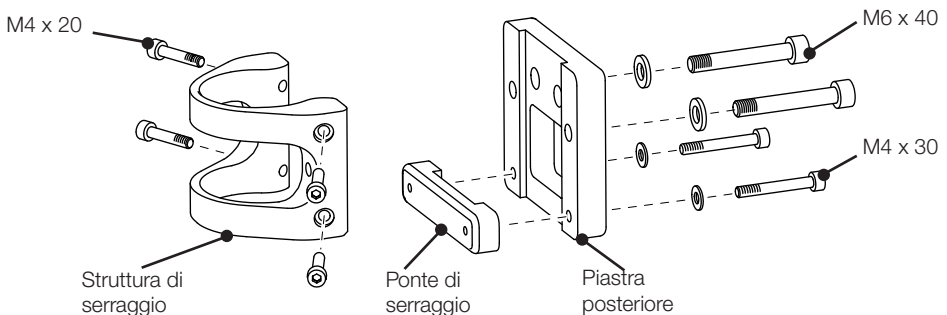

Procedura per l'utilizzo della sagoma di taglio e foratura per il montaggio di VT su Elite Balde

Viene mostrata la versione con Piramide Maschio (VTM). Queste istruzioni si applicano anche alla versione con Piramide Femmina (VTF).

- 1** Misurare e tagliare Elite Blade a una misura approssimativa lasciando 10-15mm per la rifilatura finale. Rimuovere le 4 viti di tenuta nel VT e metterle da parte. Applicare la struttura di serraggio della sagoma di taglio a VT utilizzando le viti 4x M4 x 20.



- 2** Senza stringere, fissare la piastra posteriore alla struttura di serraggio utilizzando i bulloni 2 x M6 x 40 e le rondelle. Senza stringere, fissare il ponte di serraggio alla piastra posteriore utilizzando le viti 2 x M4 x 30 e le rondelle.



- 3** Fissare la sagoma di taglio e VT su Elite Blade e serrare le 4 viti di serraggio a 10Nm.



- 4** Regolare la posizione dell'altezza di VT in modo da adattarsi al paziente, accertarsi che le viti di serraggio siano serrate con coppia pari a 10Nm dopo la regolazione.

Confermare la lunghezza effettuando una breve camminata di prova limitandosi alla sala di montaggio.

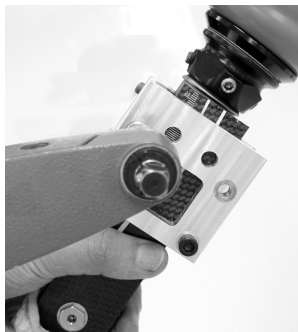

- 5** Rilasciare la struttura di serraggio/VT da Elite Blade svitando le viti 2x M6 della struttura di serraggio (**NON** le 2 viti del ponte di serraggio).



- 6** Tagliare la lamina in base alla lunghezza impostata utilizzando la piastra posteriore come guida.



- 7** Praticare due fori da 8,1mm in Elite Blade per i bulloni di fissaggio con la punta fornita utilizzando i fori superiori sulla piastra posteriore come guida. Sbavare la parte terminale della lamina.

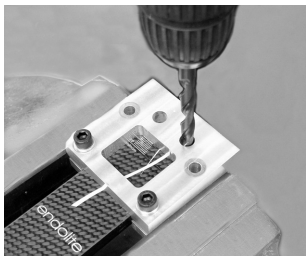

- 8** Allentare le viti e rimuovere la piastra posteriore e il ponte di fissaggio da Elite Blade. Sbavare la parte terminale della lamina con una lima.

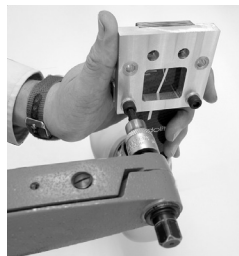

- 9** Rimuovere la sagoma di taglio da VT. Rimontare le piccole viti di tenuta su VT.



- 10** Montare VT su Elite Blade utilizzando le viti in dotazione con VT ed usare Loctite 243 per serrare le viti con valore di coppia 25Nm.



4
25Nm

Instructions de uso

941256 Dispositivo de sujeción para corte y perforación para adaptar un VT a un Elite Blade

Estas instrucciones son para uso de un técnico ortopédico debidamente cualificado.

Utilice en todo momento equipo adecuado para respetar las medidas de Salud y Seguridad, incluidas las instalaciones de extracción.

En caso de que el paciente ya utilice Elite Blade:

Si el VT se acopla a un Elite Blade existente que estaba montado en pirámide macho oscilante, la altura del conjunto será la misma (Estas instrucciones se aplican también para la pirámide hembra). Sustituya el soporte superior por el VT utilizando los mismos orificios. Asegúrese de que los tornillos estén apretados con el par de ajuste correcto de 25 Nm y de que utiliza Loctite 243 en la rosca.

Contenido del kit del dispositivo de sujeción para corte y perforación del VT:

- Abrazadera, tornillos y arandelas del dispositivo de sujeción para corte y perforación
- Tornillo Allen 3,0
- Tornillo Allen 5,0
- Broca helicoidal de 8,1 mm de diámetro

Componentes del kit del dispositivo de sujeción para corte y perforación:

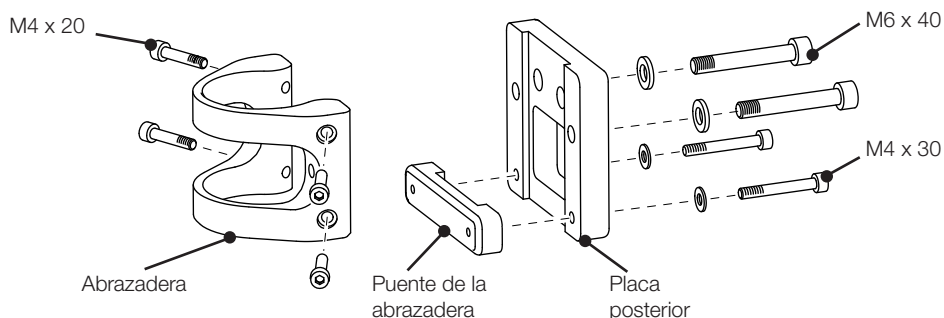

Procedimiento de utilización del dispositivo de sujeción para corte y perforación para adaptar un VT a un Elite Blade

Exposición realizada con pirámide macho. Estas instrucciones se aplican también para la pirámide hembra.

- 1** Mida y corte el Elite Blade a una longitud aproximada, calculando entre 10 y 15 mm adicionales para el acoplamiento final.

Retire los cuatro tornillos de obturación del VT y guárdelos.

Acople al VT la abrazadera del dispositivo de sujeción para corte utilizando cuatro tornillos M4 x 20.



3

- 2** Atornille sin apretar la placa posterior a la abrazadera utilizando los dos tornillos M6x40 y dos arandelas. Atornille sin apretar el puente de la abrazadera utilizando dos tornillos M4 x 30 y dos arandelas.



- 3** Acople el VT y el dispositivo de sujeción para corte al Elite Blade y apriete los cuatro tornillos de la abrazadera con un par de apriete de 10 Nm.

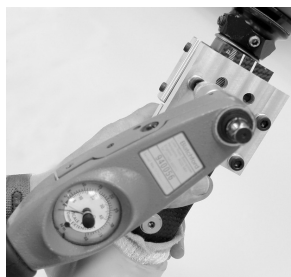

3
10Nm

5
10Nm

- 4** Ajuste la altura del VT según el usuario, asegúrese de que los tornillos de la abrazadera estén apretados a 10Nm . Compruebe la longitud caminando un poco dentro de la sala de marcha



3
10Nm

5
10Nm

- 5** Retire el VT/ la abrazadera del Elite Blade desatornillando los dos tornillos M6 de la abrazadera (pero **NO** los dos tornillos del puente de la abrazadera)

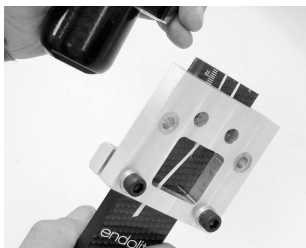

- 6** Sierre la ballesta tibial a la longitud adecuada utilizando la placa posterior como guía.



- 7** Con la broca provista, perforo dos agujeros de 8,1 mm de diámetro en la Elite Blade para introducir los pernos de fijación utilizando como guía los agujeros superiores de la placa posterior. Pula los bordes de la ballesta tibial.

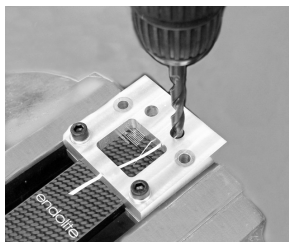

- 8** Afloje los tornillos y retire la placa posterior y el puente de la abrazadera de la Elite Blade. Lime los bordes de la ballesta tibial.

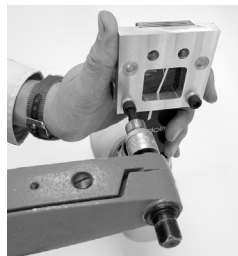

- 9** Retire el dispositivo de sujeción para corte del VT. Vuelva a colocar los tornillos de obturación pequeños en el VT.



- 10** Acople el VT al Elite Blade con los tornillos suministrados con el VT y utilizando Loctite 243 apriete los tornillos a 25 Nm.



Manufacturer's Registered Address/Adresse enregistrée du fabricant/ Registrierte Adresse des Herstellers/ Indirizzo registrato dal produttore/Dirección registrada del fabricante:

Blatchford Products Limited, Lister Road, Basingstoke RG22 4AH, UK.

Blatchford is a registered trademark of Blatchford Products Limited.
Blatchford est une marque déposée de Blatchford Products Limited.
Blatchford ist eine eingetragene Marke von Blatchford Products Limited.
Blatchford è un marchio registrato di Blatchford Products Limited.
Blatchford es una marca registrada de Blatchford Products Limited.

blatchford.co.uk/distributors

UK

Blatchford Products Ltd.
Unit D Antura
Kingsland Business Park
Basingstoke
RG24 8PZ
UNITED KINGDOM
Tel: +44 (0) 1256 316600
Fax: +44 (0) 1256 316710
Email: customer.service@blatchford.co.uk
www.blatchford.co.uk

US & Canada

Blatchford Inc.
1031 Byers Road
Miamisburg
Ohio 45342
USA
Tel: +1 (0) 800 548 3534
Fax: +1 (0) 800 929 3636
Email: info@blatchfordus.com
www.blatchfordus.com

Germany

Blatchford Europe GmbH,
Fritz-Hornschuch-Str. 9
D-95326 Kulmbach
GERMANY
Tel: +49 (0) 9221/87808-0
Fax: +49 (0) 9221/87808-60
Email: info@blatchford.de
www.blatchford.de

France

Blatchford SAS
Parc d'Activités de l'Aéroport
125 Impasse
Jean-Baptiste Say
34470 PEROLS
FRANCE
Tel: +33 (0) 467 820 820
Fax: +33 (0) 467 073 630
Email: contact@blatchford.fr
www.blatchford.fr

India

Endolite India Ltd
A4 Naraina Industrial Area
Phase - 1
New Delhi
INDIA – 110028
Tel: +91 (011) 45689955
Fax: +91 (011) 25891543
Email: endolite@vsnl.com
www.endoliteindia.com

Norway

Ortopro AS
Hardangervegen 72
Seksjon 17
5224 Nesttun
NORWAY
Tel: +47 (0) 55 91 88 60
Email: post@ortopro.no
www.ortopro.no